

Schlüter®-RENO-V

Belagsabschluss am Boden
für variable Übergänge

1.7

Produktdatenblatt

Anwendung und Funktion

Schlüter-RENO-V ist ein Profil mit variablem Übergangsschenkel zur stufenlosen Verbindung verschieden hoher Bodenbeläge, z.B. im Übergangsbereich von Fliesen auf Teppichboden. Zusätzlich werden die angrenzenden Belagskanten wirksam geschützt.

Durch den über ein Gelenk variablen Schenkel passt sich das Profil an die jeweilige Höhe des angrenzenden Belags an. Die Entstehung einer Stolperkante zwischen verschieden hohen Belägen wird so verhindert.

Schlüter-RENO-V ist auch in Bereichen mit stärkerer Belastung einsetzbar (Garagen- und Halleneinfahrten). Hier ist der variable Schenkel mit Mörtel zu unterfüllen.

Durch den integrierten Fugensteg wird eine definierte Fugenkammer zur Fliese vorgegeben.



Material

Das Profil ist in den folgenden Materialausführungen lieferbar:

A = Alu

AE = Alu natur matt eloxiert

Matereieigenschaften und Einsatzgebiete:

Die Verwendbarkeit des vorgesehenen Profiltyps ist in besonderen Einzelfällen je nach zu erwartenden chemischen, mechanischen oder sonstigen Belastungen zu klären.

Das RENO-AV aus Aluminium ist bei zu erwartender chemischer Beanspruchung auf Verwendbarkeit zu prüfen. Aluminium ist empfindlich gegen alkalische Medien. Zementmaterialien in Verbindung mit Feuch-

tigkeit wirken alkalisch und können je nach Konzentration und Einwirkdauer zur Korrosion führen (Aluminiumhydroxidbildung). Mörtel oder Fugmaterial an Sichtflächen daher sofort entfernen.

RENO-AEV aus eloxiertem Aluminium weist eine durch die Eloxalschicht veredelte Oberfläche auf, die sich im normalen Einsatz nicht mehr verändert. Die Oberfläche ist vor schmirgelnden oder kratzenden Belastungen zu schützen. Die Einwirkung von Fliesenkleber, Mörtel oder Fugmaterial kann die Oberfläche angreifen, daher sind Verschmutzungen sofort entfernen. Ansonsten gilt die Beschreibung wie bei Aluminium.

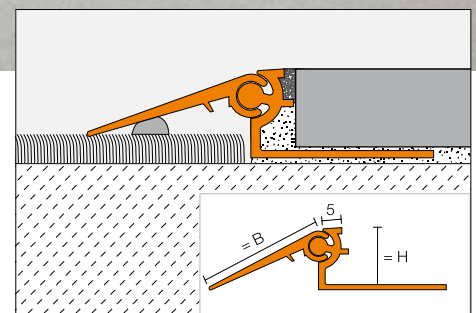



Verarbeitung

1. Die Profilhöhe von RENO-V ist entsprechend der Fliesendicke und der Verlegeart auszuwählen.
2. Dort, wo der Fliesenbelag begrenzt werden soll, ist Fliesenkleber mit einer Zahnkelle aufzutragen.
3. Das RENO-V ist mit dem trapezförmig gelochten Befestigungsschenkel in das Kleberbett einzudrücken und auszurichten.
4. Der gelochte Befestigungsschenkel ist mit Fliesenkleber vollflächig zu überspachteln
5. Die anschließenden Fliesen sind möglichst vollflächig zu verlegen und so auszurichten, dass die Profiloberkante bündig mit der Fliese abschließt.

Hinweis:

Im Bodenbereich darf das Profil nicht höher stehen als die Belagsoberfläche, eher bis ca. 1 mm niedriger.

6. Die Fliese wird an den seitlichen Fugensteg angelegt, dadurch ist eine gleichmäßige Fuge von 1,5 mm sichergestellt.
7. Der Fugenraum von den Fliesen bis zum Profil ist vollständig mit Fugmörtel auszufüllen. Der variable Schenkel auf den angrenzenden Belag wird aufgelegt und ggf. mit Silikon aufgeklebt. In schwerer belasteten Bereichen ist der variable Schenkel mit Mörtel o. dgl. zu unterfüllen.

Hinweise

RENO-V bedarf keiner besonderen Wartung oder Pflege. Beschädigungen der Eloxal-schichten sind nur durch Überlackieren zu beheben.

Material	Empfohlene Schneidwerkzeuge
Aluminium	 <p>Sägeblatt für Nichteisenmetalle</p>

Beachten Sie alle Sicherheitsanweisungen und Vorschriften des Herstellers des Schneidwerkzeugs, einschließlich Schutzbrille, Gehörschutz und Handschuhe.

Unabhängig vom verwendeten Schneidwerkzeug sind vor dem Einbau alle Grate am Profilende mit einer Feile oder ähnlichem zu entfernen.

Produktübersicht:

Schlüter®-RENO-V

AV = Alu / AEV = Alu eloxiert

Lieferlängen: 1,00 m, 2,50 m

Material	AV	AEV
H = 8 / B = 20 mm	•	•
H = 10 / B = 20 mm	•	•
H = 12,5 / B = 30 mm	•	•
H = 15 / B = 30 mm	•	•
H = 17,5 / B = 40 mm	•	•
H = 20 / B = 40 mm	•	•

Hinweis: Die verschiedenen Profilhöhen und Übergangsschenkel können bei Bedarf auch beliebig kombiniert werden.

Textbaustein für Ausschreibungen:

_____ lfdm Schlüter-RENO-V als Übergangsprofil aus

- Aluminium = AV
- Aluminium eloxiert = AEV

mit einem trapezförmig gelochten Befestigungsschenkel und einem variablen Schenkel als stufenlosen Übergang vom Fliesenbelag zum angrenzenden Belag liefern und unter Beachtung der Herstellerangaben fachgerecht einbauen.

- Einbau in Einzellängen von _____ m.
- Einbau in Längen nach Bedarf.

Profilhöhe: _____ mm

Art.-Nr.: _____

Material: _____ €/m

Lohn: _____ €/m

Gesamtpreis: _____ €/m