

Schlüter®-VINPRO-T

Přechodový profil pro elastické krytiny
na plynulých přechodech

18.2

Technický list výrobku

Použití a funkce

Schlüter-VINPRO-T je profil z eloxovaného hliníku ve tvaru T, který se používá pro dodatečné vytvoření přechodu mezi přilehlými, elastickými podlahovými krytinami (např. mezi vinylovými krytinami LVT a laminátem, parketami atd.) položenými v jedné rovině. Spára mezi sousedícími krytinami se nejprve vyplní montážním lepidlem Schlüter-KERDI-FIX nebo rovnocenným materiálem, do kterého se upevní profil VINPRO-T. Poté se svislé rameno přechodového profilu vtláčí do spáry.

Schlüter-VINPRO-T překrývá přiléhající podlahové krytiny a zamezuje tak poškození jejich hran mechanickým namáháním.

Materiál

Schlüter-VINPRO-T lze dodat v následujících provedeních:

ACGB = hliník eloxovaný chromem kartáčovaný
 ATGB = hliník titan eloxovaný kartáčovaný (mezi profily Schlüter v provedení ATGB může docházet k barevným odchylkám)
 ABGB = hliník bronz eloxovaný kartáčovaný

Vlastnosti materiálu a oblasti použití:

V případě chemického nebo mechanického namáhání je nutné vyjasnit použitelnost profilu pro daný případ.

Dále jsou uvedeny pouze některé všeobecné pokyny.

Hliník eloxovaný: Hliník má zušlechťený povrch tvořený eloxovanou vrstvou, kterou mohou poškodit agresivní látky nebo abrazivní materiály. Poškození eloxované vrstvy je možno odstranit pouze přelakováním.

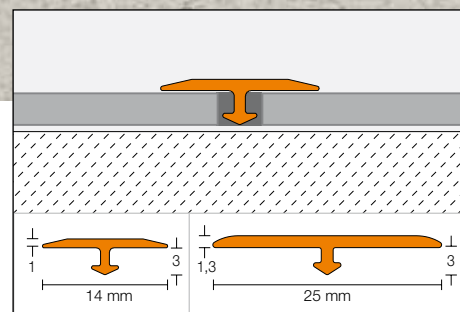
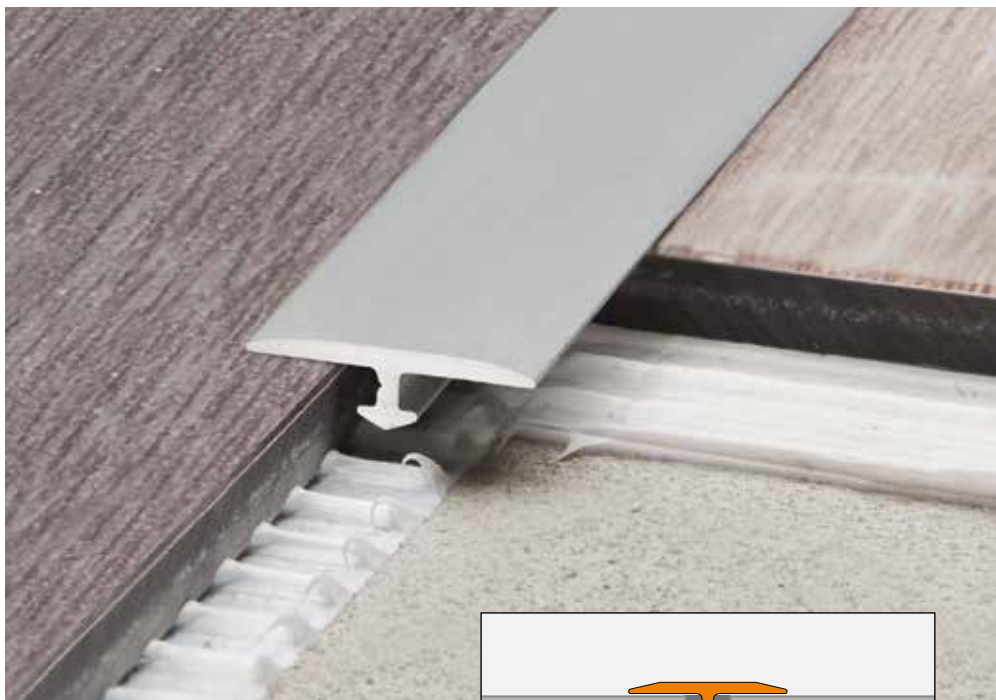



Zpracování

1. Pro osazení přechodového profilu VINPRO-T musí být spára hluboká min. 3 mm a musí být zbavena nečistot. Z bočních stěn spáry je nutno odstranit částice, zhoršující přilnavost.
2. Spára se nejprve musí vyplnit Schlüter-KERDI-FIX nebo rovnocenným materiálem. Potom se profil VINPRO-T zatlačí svislým ramenem do vyplněné spáry tak, aby postranní ramena zcela dosedla na přilehlé hrany podlahových krytin.
3. Přebytečné montážní lepidlo, které se vytlačí pod profilem, se odstraní vhodným čisticím.

Upozornění

Schlüter-VINPRO-T nevyžaduje zvláštní údržbu nebo péči. U citlivých povrchů se nesmí používat brusné čisticí prostředky. Poškození eloxované vrstvy je možno odstranit pouze přelakováním. Pro veškeré čisticí prostředky platí, že nesmí obsahovat kyselinu solnou ani kyselinu fluorovodíkovou.

Přehled výrobků:

Schlüter®-VINPRO-T

ACGB = hliník eloxovaný chromem kartáčovaný /
ATGB = hliník titan eloxovaný kartáčovaný / ABGB =
hliník bronz eloxovaný kartáčovaný

Dodávaná délka: 2,50 m

Materiál	ACGB	ATGB	ABGB
B = 14 mm	•	•	•
B = 25 mm	•	•	•

Texty pro výběrová řízení:

Dodat _____ bm profilu Schlüter-VINPRO-T z eloxovaného hliníku ve tvaru T pro dodatečné vytvoření přechodu mezi přilehlými podlahovými krytinami (např. mezi vinylovými krytinami LVT a laminátem, parketami atd.) a odborně osadit.

Je nutné dbát montážních pokynů výrobce.

Materiál:

■ ACGB = hliník eloxovaný chromem kartáčovaný

■ ATGB = hliník titan eloxovaný kartáčovaný

■ ABGB = hliník bronz eloxovaný kartáčovaný

Č.výr.: _____

Materiál: _____ Kč/m

Mzda: _____ Kč/m

Celková cena: _____ Kč/m